



Soluciones

Recogida de Residuos

Catálogo 2024



Contenedores 120L / 240L

Descripción: Contenedor 120L / 240L

Capacidad: 120L/ 240L

Carga nominal: 48Kg/ 96Kg

Peso neto: 10,40Kg/ 14,20Kg

Color: ● ● ● ● ● ● ● ●

Material: PE-HD

	1-5 UDS	6-10 UDS	11+ UDS
120L	66,36€	54,8€	54,9€
240L	98€	89,9€	79,9€
Pedal-120L	34,3€	31,2€	28,5€
Pedal-240L	36,8€	33,5€	29,9€

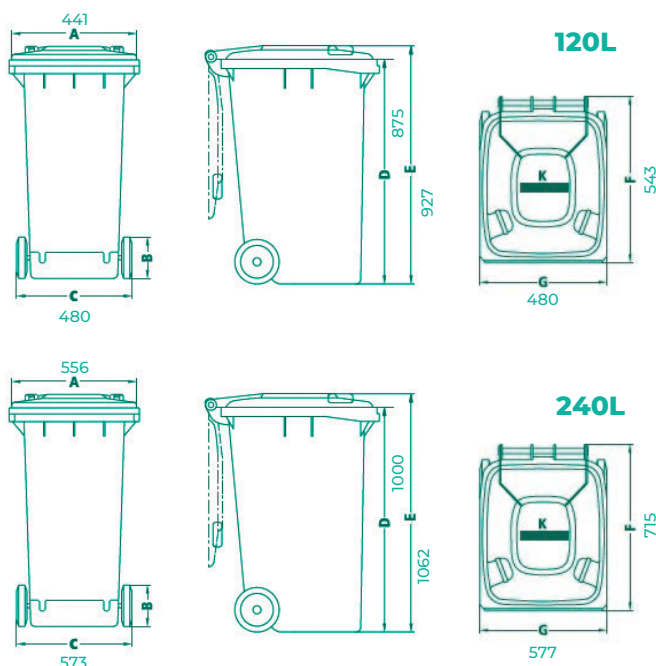

- Los contenedores grandes de basuras WEBER se fabrican según la normativa DIN 30700/EN.
- Resistentes a los rayos U.V., al frío, al calor y a los reactivos químicos.
- Rueda de marcha suave, con bandajes de goma maciza.
- Eje de la rueda fabricado de acero macizo, galvanizado.
- Posibilidad de realizar impresiones, termoimpresiones y serigrafías.



120L: 75990035
240L: 75990354



120L: 75990060
240L: 75990017



120L: 75990041
240L: 75990355



120L: 75990059
240L: 75990243

Pedal de acero zincado

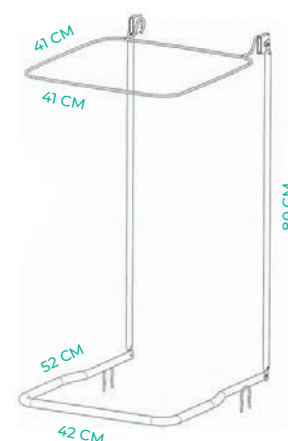

Contenedores Tapa Plana 800L / 1100L

Descripción: Contenedor 800L / 1100L

Capacidad: 800L/ 1100L

Carga nominal: 310Kg/ 440Kg

Peso neto: 47Kg/ 52Kg

Color: ● ● ● ● ● ●

Material: PE-HD

1-5 UDS 6-10 UDS 11+ UDS

800L	275€	260€	234€
1100L	324€	305€	276€

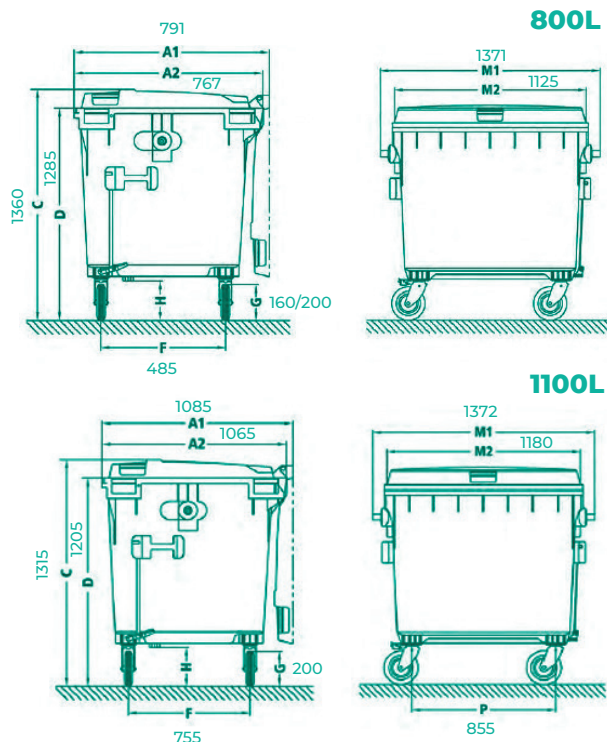

- Los contenedores grandes de basuras WEBER se fabrican según la normativa DIN 30700/EN 840.
- Resistentes a los rayos U.V., al frío, al calor y a los reactivos químicos.
- Ruedas orientables de marcha suave, con bandejas de goma maciza, idóneas para cargas pesadas, con \varnothing 200mm.
- Todas las partes metálicas están galvanizadas, con lo que son resistentes a la corrosión.
- Posibilidad de realizar serigrafías.



800L: 75990090
1100L: 75990056



800L: 75990058
1100L: 75990403



800L: 1923
1100L: 75990057



800L: 75990140
1100L: 75990055

Tecnología
Innovación
Calidad



THOR® CONTENEDORES ROLLOUT

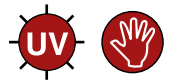

CARACTERÍSTICAS DEL PRODUCTO:

1. Adecuado para diversos entornos comerciales.
2. las ruedas resistentes de 20cm permiten una fácil movilidad, incluso sobre escalones o bordillos.
3. Tapa con bisagra ajustada a presión, con autocierre basculante y bloqueo.
4. La posición de la rueda que no sobresale ayuda a prevenir daños a las paredes y puertas.
5. Mango ergonómico, control más flexible.
6. Superficie lisa para una fácil limpieza.
7. Las llantas reforzadas añaden resistencia y durabilidad.
8. La tapa de cierre suave evita el ruido de forma eficaz.
9. **1037/1038** está rotomoldeado, diseñado para aguantar un gran volumen de residuos. Su estructura de una pieza ofrece una extraordinaria fuerza y durabilidad.



1031



1033

Model	Description	Dimensions	Capacity	Color	Pack
1035	THOR® Step-On Rollout Container	52.0 × 66.3 × 94.0cm	120L		1
1036	THOR® Step-On Rollout Container	62.1 × 72.8 × 100.5cm	190L		1
1037	THOR® Step-On Rollout Container	64.5 × 76.0 × 115.0cm	240L		1
1038	THOR® Step-On Rollout Container	72.7 × 94.9 × 117.0cm	360L		1

THOR® CONTENEDORES ROLLOUT CON RUEDAS

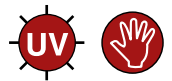

CARACTERÍSTICAS DEL PRODUCTO:

1. Adecuado para diversos entornos comerciales.
2. las ruedas resistentes de 20cm permiten una fácil movilidad, incluso sobre escalones o bordillos.
3. Tapa con bisagra ajustada a presión, con autocierre basculante y bloqueo.
4. Mango ergonómico, control más flexible.
5. Superficie lisa para una fácil limpieza.
6. Las llantas reforzadas añaden resistencia y durabilidad.
7. **1047/1048** está rotomoldeado, diseñado para aguantar un gran volumen de residuos. Su estructura de una pieza ofrece una extraordinaria fuerza y durabilidad.
8. Las ruedas giratorias delanteras con freno permiten una mayor maniobrabilidad. El diseño de ruedas integradas evita daños con paredes y puertas.



1041



1043

Model	Description	Dimensions	Capacity	Color	Pack
1045	THOR® Step-On Rollout Container with Casters	52.0 × 66.3 × 94.0cm	120L		1
1046	THOR® Step-On Rollout Container with Casters	62.1 × 72.8 × 100.5cm	190L		1
1047	THOR® Step-On Rollout Container with Casters	64.5 × 76.0 × 115.0cm	240L		1
1048	THOR® Step-On Rollout Container with Casters	72.7 × 94.9 × 117.0cm	360L		1

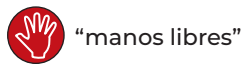

Contenedores

Svelte® Dispositivo de clasificación de residuos

Características del producto:

1. Soluciones integrales de reciclaje.
2. Contenedor de reciclaje fijo sirve como centro de reciclaje de residuos para múltiples espacios de trabajo.
3. Las tapas con diferentes estructuras y colores están disponibles, fácil de clasificar los residuos.
4. Depositar el material de reciclaje de mayor tamaño.
5. Logotipos de clasificación de residuos, gestión eficaz de la clasificación de residuos.
6. Múltiples combinaciones, ofrecen una gestión más eficaz de la clasificación de residuos.



Modelo	Descripción	Dimensiones	Capacidad	Color	Pack
1211	Svelte® Contenedor	53.2 x 27.2 x 63.2 cm	60 L	GRIS CLARO	4
1213	Svelte® Contenedor	57.0 x 27.2 x 75.6 cm	87 L	GRIS CLARO	4
1220	Svelte Contenedor	53.2 x 27.2 x 75.6 cm	87 L	GRIS CLARO	4



2 Cuerpos

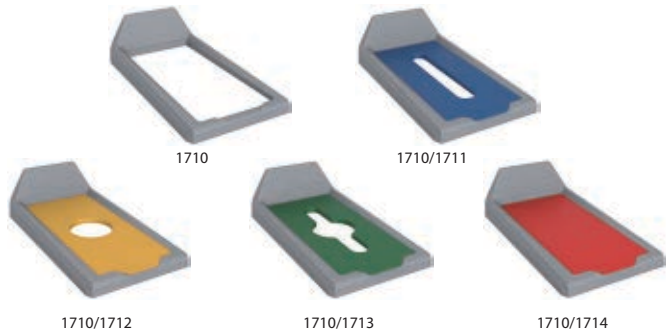

Tapas

Modelo	Descripción	Dimensiones	Color	Pack
1710	Tapa para 1211/1213	28.2 x 52.0 x 14.3 cm	LGARY	4
1711	Tapa de reciclaje de papel para 1710	21.6 x 46.6 x 2.0 cm	GRAY,RED,YEL, BRN,BLUE,GRN,BLA	4
1712	Tapa de reciclaje de botellas y latas para 1710	21.6 x 46.6 x 2.0 cm	GRAY,RED,YEL, BRN,BLUE,GRN,BLA	4
1713	Tapa de reciclaje de papel/ botellas para 1710	21.6 x 46.6 x 2.0 cm	GRAY,RED,YEL, BRN,BLUE,GRN,BLA	4
1714	Tapa cerrada para 1710	21.6 x 46.6 x 2.0 cm	GRAY,RED,YEL, BRN,BLUE,GRN,BLA	4



3 Cuerpos



1844



4 Cuerpos



1845

Símbolos de clasificación de residuos

Modelo	Descripción	Dimensiones	Pack
1844	Kit de etiquetas para 1710	19.9 x 8.5 cm	1
1845	Kit de etiquetas para 1211/1213	13.0 x 23.0 cm	1

Contenedores Svelte Dispositivo de clasificación de residuos

Características del producto:

1. Soluciones integrales de reciclaje.
2. El contenedor de reciclaje fijo, sirve como centro de reciclaje para múltiples espacios de trabajo.
3. Hay disponibles tapas con diferentes estructuras y colores para clasificar fácilmente los residuos.
4. Las etiquetas de categorías de residuos están disponibles para clasificar fácilmente los residuos.
5. Múltiples combinaciones, ofrecen una gestión de clasificación de residuos más eficaz.



1271

Model	Description	Dimensions	Capacity	Color	Pack
1271	Contenedor cuarado	39.4 x 39.4 x 78.5cm	87L	●	4
TAPAS					
1720	Top for 1271	40.2 x 40.2 x 12.8cm	N/A	●	4
1721	Paper Recycling Top for 1720	31.8 x 32.5 x 2.1cm	N/A	●●●●●	4
1722	Bottle and Can Recycling Top for 1720	31.8 x 32.5 x 2.1cm	N/A	●●●●●	4
1723	Paper/Bottle Recycling Top for 1720	31.8 x 32.5 x 2.1cm	N/A	●●●●●	4
1724	Large Waste Recycling Top for 1720	31.8 x 32.5 x 2.1cm	N/A	●●●●●	4
1725	Enclosed Lid for 1720	31.8 x 34.3 x 2.1cm	N/A	●●●●●	4
SÍMBOLOS DE CLASIFICACIÓN DE RESIDUOS					
1846	Kit de etiquetas para 1720	28.4 x 7.0cm	N/A	N/A	1
1843	Kit de etiquetas para 1271	16.8 x 29.7cm	N/A	N/A	1



2 CUERPOS

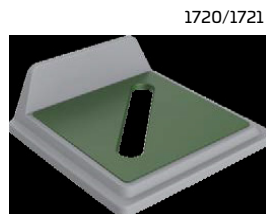

1720/1721

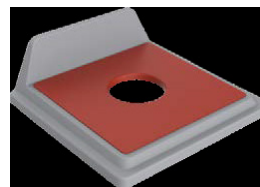

1720/1722



1720/1723



3 CUERPOS

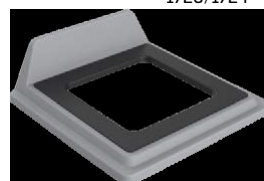

1720/1724

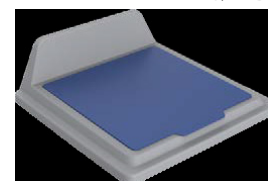

1720/1725



4 CUERPOS



1846



1843

Svelte® Plataformas móviles (para sistema de contenedores Svelte)



requiere montaje

Características del producto:

1. La estructura de espuma robusta no se oxida, abolla, desportilla o pela.
2. Ruedas de 7,5cm que no marcan.
3. Fácil movilidad y maniobra para las cargas pesadas.
4. La bases de múltiples compartimentos pueden mover fácilmente contenedores múltiples y facilitar la clasificación de los desechos.



1814



1213/1815

Plataformas móviles

Modelo	Descripción	Dimensiones	Color	Pack
1814	Svelte Plataforma móvil, para 1211/1213	51.6 x 29.0 x 26.0 cm	●	2
1815	Svelte Plataforma móvil doble compartimento para 1211/1213	58.2 x 51.7 x 24.0 cm	●	1
1816	Svelte Plataforma móvil triple compartimento para 1211/1213	87.3 x 51.7 x 24.0 cm	●	1
1817	Svelte Plataforma móvil cuádruple compartimento para 1211/1213	116.4 x 51.7 x 24.0 cm	●	1



Svelte Contenedores step-on de acero inoxidable

Características del producto:

1. La forma del rectángulo delgado es eficiente en el espacio y se adapta a espacios reducidos.
2. Hecho de material ignífugo extremadamente duradero.
3. Diseño de fondo único protege los pisos.
4. Pedal silencioso y resistente apto para uso sanitario, cocinas, manos libres.
5. La tapa silenciosa incorporada previene el ruido de manera efectiva.
6. Para uso en interiores.



La tapa silenciosa incorporada previene el ruido de manera efectiva.



1314



1315



1316



1317

Model	Description	Dimensions	Capacity	Color	Pack
1314	Svelte [®] Stainless Steel Step-on Container	34.0 x 32.0 x 60.8 cm	30 L	SSS Acero inox. satinado	1
1315	Svelte [®] Stainless Steel Step-on Container	42.6 x 37.2 x 63.5 cm	50 L	SSS Acero inox. satinado	1
1316	Svelte [®] Stainless Steel Step-on Container	38.0 x 35.0 x 66.0 cm	40 L	SSS Acero inox. satinado	1
1317	Svelte [®] Stainless Steel Step-on Container	51.5 x 25.0 x 64.0 cm	45 L	SSS Acero inox. satinado	1

RISTON CONTENEDORES EXTERIORES

Características del producto:

1. Ideal para el uso en la entrada de edificios, zonas exteriores, piscinas, vestíbulos, centros comerciales.

2. Diseño atractivo con puerta lateral para facilitar la limpieza.

3. construcción moldeada duradera con superficies lisas, fácil de limpiar.

4. La parte superior hace que el lanzamiento de basura sea más fácil, y el obturador Automáticamente se cierra sistemáticamente justo después de la apertura, lo que puede controlar eficazmente el olor y prevenir mosquitos y moscas.

5. Fijo para mejorar la estabilidad y la seguridad para el uso al aire libre.

6. Se puede fijar al suelo con tornillos.

7. Se puede colocar una bandeja de 38 x 51 cm en la parte superior de 2103.

8. Revestimiento rígido opcional para prolongar la vida útil.



Se puede colocar una bandeja de 38 x 51 cm en la parte superior de 2103.

Model	Description	Dimensions	Capacity	Color	Pack
2101	RISTON® Contenedor exterior	62.9 × 64.0 × 107.0cm	190L	GRN, BEIG, BLA	1
2102	RISTON® Contenedor exterior , cenicero	62.9 × 64.0 × 107.0cm	190L	GRN, BEIG, BLA	1
2103	RISTON® Contenedor exterior, bandeja	62.9 × 64.0 × 107.0cm	190L	BEIG, BLA	1
2106	RISTON® ontenedor exterior	54.4 × 51.6 × 104.0cm	132L	GRN, BEIG, BLA	1
2107	RISTON® Contenedor exterior, cenicero	54.4 × 51.6 × 104.0cm	132L	GRN, BEIG, BLA	1
1281	Revestimiento rígido, para 2106/2107	36.6 × 36.6 × 71.0cm	75L	GRAY	4
1282	Revestimiento rígido, para 2101/2102/2103	49.5 × 49.5 × 70.2cm	132L	GRAY	4

BEUCAN PAPELERAS EXTERIORES

Características del producto:

1. Diseñada para estadios, parques, centros comerciales y otras áreas de mucho tráfico.
2. Construcción moldeada duradera con superficies lisas, fácil de limpiar.
3. Tapa con bisagras fijada permanentemente para un fácil vaciado.
4. Los retenedores de metal, mantienen el revestimiento de la papelerera en su sitio, evitando hacer nudos en las bolsas.
5. Base estable para aumentar la estabilidad
6. 2111 con puertas móviles de doble cara, con control efectivo de olor, rebosamiento y evitando la entrada de moscas y mosquitos
7. 2112 apertura por los cuatro lados, adecuada para lugares de mucho tráfico.
8. Contenedores internos duros opcionales, adecuados para almacenar objetos afilados.



2111



2112



Tapa con bisagras fijada permanentemente para un fácil vaciado.

2111

Model	Description	Dimensions	Capacity	Color	Pack
2111	BEUCAN® Papelera exterior con puertas móviles de doble cara	63.2 × 63.2 × 105.4cm	170L	BEIG, BLA	1
2112	BEUCAN® Papelera exterior con aperturas en los cuatro lados	63.2 × 63.2 × 105.4cm	170L	BEIG, BLA	1
2113	BEUCAN® Papelera exterior con solapas móviles de doble cara	54.6 × 54.6 × 104.0cm	132L	BEIG, BLA, BRN	1
1282	Revestimiento rígido, para 2111/2112	49.5 × 49.5 × 70.2cm	132L	GRAY	4
1284	Revestimiento rígido, para 2113	41.2 × 41.2 × 72.4cm	90L	GRAY	4



Contenedores Redondos Fabricados en LLDPE

	1-5 UDS	6-10 UDS	11+ UDS		TAPAS
1011 THOR Round Container 38L	39,467€	23,154€	14,561 €	1611	7,310€
1010 THOR Round Container 60L	57,679€	42,298€	25,128€	1610	8,30€
1012 THOR Round Container 75L	65,96€	43,01€	25,945€	1612	9,66€
1013 THOR Round Container 121L	84,95€	62,297€	36,498€	1613	11,24€
1014 THOR Round Container 166L	141,75€	103,95€	59,909€	1614	16,8€
1015 THOR Round Container 208L	216,127€	126,795€	74,396€	1615	24,08€



Gremio Jaboneros, 4-A
Polígono Son Castelló
Palma de Mallorca

Tel: 971 431 019
garau@garau.es
www.garau.es